



VÁLVULA FLOTADOR

DESCRIPCIÓN

El modelo 124-02/624-02 es una válvula de control automático diseñada para abrir completamente cuando el nivel del líquido alcanza un punto bajo predeterminado y para cerrar herméticamente cuando alcanza su nivel alto seleccionado. Es operada hidráulicamente, controlada por piloto, tipo globo o ángulo. La válvula piloto es actuada por una perilla para limitar los niveles alto y bajo del líquido dentro del tanque abriendo o cerrando la válvula principal. Los niveles alto y bajo son ajustables. El control piloto puede ser instalado a distancia solo si la presión del flujo en la entrada (en psi), es igual o mayor al de la elevación (en pies), de la válvula hacia el piloto flotador.

INSTALACIÓN

1. Deje suficiente espacio alrededor de la válvula para hacer ajustes y servicio.

NOTA: ANTES DE INSTALAR VÁLVULAS, LAS TUBERÍAS DEBEN SER DRENADAS DE TODO TIPO DE ASTILLAS, SARRO Y OBJETOS EXTRAÑOS

2. Es recomendable instalar válvulas de compuerta o de bloqueo en la entrada de la válvula flotador 124-02/624-02 y facilitar el aislamiento de la misma para mantenimiento, si la descarga de la válvula flotador es hacia la atmósfera, no es necesario instalar una válvula de cierre en la salida.

3. Coloque la válvula en línea a través del flujo de la válvula en dirección indicada sobre el plato de entrada o las flechas de flujo. Revise todos los accesorios para una apariencia propia y verifique daños aparentes. Asegúrese que los tornillos o tuercas de la tapa estén apretados.

4. Las válvulas Cla-Val operan con máxima eficiencia cuando son montadas en tubería horizontal con la tapa hacia arriba; sin embargo, otras posiciones son aceptables. Debido al tamaño y peso de la tapa y de los componentes internos de las válvulas de 6" y mayores, se recomiendan las instalaciones con tapa hacia arriba, esto hace mas fácil la inspección periódica de las partes internas.

5. Cuando la válvula sea instalada sobre el agua dentro del tanque o cisterna monte la válvula de manera que pueda colocar la varilla flotador (artículo 3 CF1-C1) **verticalmente hacia abajo** desde la válvula.

6. Si la superficie del agua dentro del tanque esta sujeta a oleaje por viento o debido a la descarga de la válvula, una protección debe ser instalada alrededor de la perilla flotador, se sugiere un tubo de pvc 8" D.I. mínimo.

7. Ajuste Inicial. En la siguiente pagina, vea el diagrama CF1-C1 para un ensamble correcto de la varilla flotador, perilla, collarines de tope y montarla en la varilla de acoplamiento. Momentáneamente retire la perilla, ajuste el balance del contrapeso en su varilla que debe ser equivalente al de la varilla de acoplamiento y varilla flotador, sin la perilla. Una vez hecho el ajuste coloque de nuevo la perilla.

8. Mueva la varilla flotador a la posición "alta", ajuste el collarín de tope superior en la varilla aproximadamente 3" sobre el nivel máximo deseado del agua dentro del tanque. Mueva la varilla flotador a la posición "baja", ajuste el collarín de tope inferior en la varilla flotador aproximadamente 3" por debajo del nivel mínimo deseado. Apriete los tornillos de los collarines del CF1-C1.

OPERACIÓN Y PUESTA EN MARCHA

1. Previo a la presurización del ensamble de la válvula, asegúrese de tener los manómetros necesarios para medir la

presión en el sistema, instalados tal y como lo requiera el ingeniero de sistemas. Un indicador de posición de válvula X101 Cla-Val debe ser instalado en el puerto central de la tapa para proveer un indicio visual del movimiento de la válvula durante la puesta en marcha. **PRECAUCIÓN:** Durante la puesta en marcha y prueba, un gran volumen de agua puede ser descargado aguas abajo. Revise que la ventilación aguas abajo sea la apropiada para prevenir daños al personal y equipo.

2. Si hay válvulas de bloqueo (b) instaladas en el sistema de pilotos, ábralas (vea el diagrama124-02).

3. Lentamente abra la válvula de bloqueo en la entrada del sistema.

4. Mientras el tanque o cisterna se llenan, el ensamble de la varilla flotador y la varilla de acoplamiento (CF1-C1 parte No. 19), puede moverse lentamente de manera manual a la posición alta para cerrar la válvula principal. Esta operación hace la prueba de cierre y también purga el aire de las líneas de control y la cámara de la tapa. Cuidadosamente afloje las conexiones de las líneas de control y ventile el aire en los puntos altos del sistema. Cuidadosamente afloje el tapón central de la tapa de la válvula principal, si hay un indicador instalado, lentamente abra la purga del indicador. ventile el aire atrapado y apriete la purga. Aprieta las conexiones.

MANTENIMIENTO

1. Las válvulas y controles Cla-Val requieren un mínimo de mantenimiento sin lubricantes o empaquetaduras. Sin embargo una inspección periódica programada debe ser establecida para determinar como el fluido afecta la eficiencia del montaje de la válvula. Mínimo una vez por año.

2. Procedimientos de reparación y mantenimiento de la válvula principal y los componentes de control son incluidos detalladamente en el manual del usuario. Pueden bajar de nuestra pagina en Internet (www.cla-val.com), u obtenidas contactando una oficina de ventas regional.

3. Cuando ordene partes siempre refiérase al numero de catalogo y numero de existencia en la placa de la válvula.

SÍNTOMA	CAUSA PROBABLE	REMEDIO
Dren continuo en el puerto de descarga del sistema de control	Diafragma de la válvula auxiliar (3B) dañado	Reemplace el diafragma
	Ensamble de diafragma flojo de la válvula auxiliar (3B)	Apriete el ensamble
	Control (2) dañado	Reemplace el control (piloto)
Flujo continuo en descarga del sistema de control	Control (2) dañado	Reemplace el control (piloto)
	Diafragma de la válvula auxiliar (3A) dañado	Reemplace el diafragma
Válvula Principal No Cierra	Ensamble de diafragma flojo de la válvula auxiliar (3A)	Apriete el ensamble
	Falta de presión en la entrada de la válvula (instale un manómetro en la entrada de la válvula para la revisión de este problema)	Incremente la presión de de entrada a 5 psi (mínimo requerido con condiciones de flujo)
	válvula de bloqueo en sistema de control cerrada	Abra la válvula de bloqueo CK2
Válvula Principal No Abre	Flotador y varilla flotador no se mueven con el cambio de nivel de agua (se queda en posición abajo)	Libere el mecanismo flotador
	Flotador y varilla flotador no se mueven con el cambio de nivel de agua (se queda en posición arriba)	Libere el mecanismo flotador

124-02/ 624-02 DIAGRAMA ESQUEMÁTICO

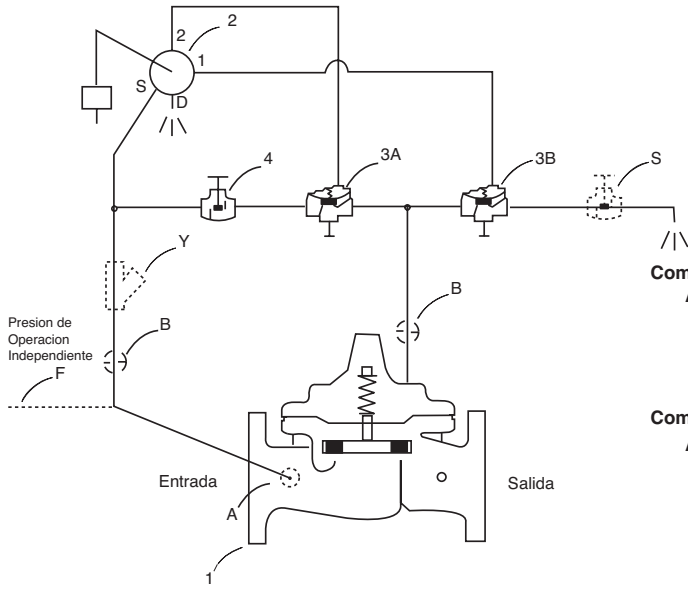

HYTROL VALVULA PRINCIPAL

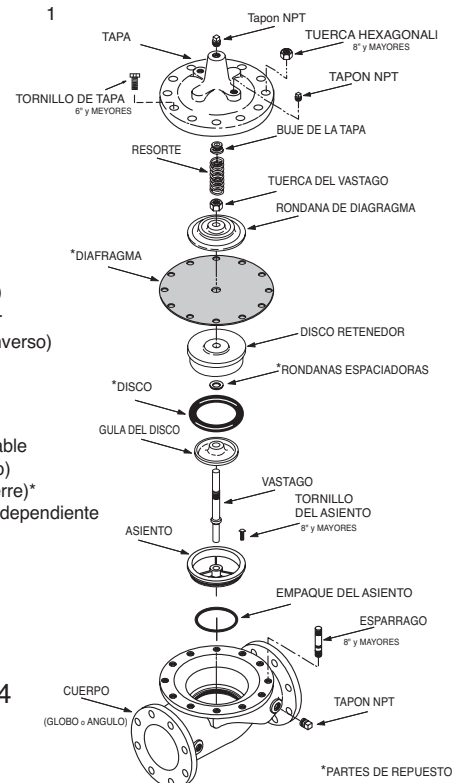

Componentes Básicos

Art.	Descripción
1	Hytrol (Válvula Principal)
2	CF1-C1 Control Flotador
3	100-01 HYTROL (flujo inverso)
4	CGB válvula globo

Componentes Opcionales

Art.	Descripción
A	X46A Cedazo Autolimpiable
B	CK2 (Válvula de bloqueo)
C	CV Control de Flujo (Cierre)*
F	Presión de Operación Independiente
S	CGB Válvula de Globo
Y	X43 Cedazo Tipo "Y"

CF1-C1

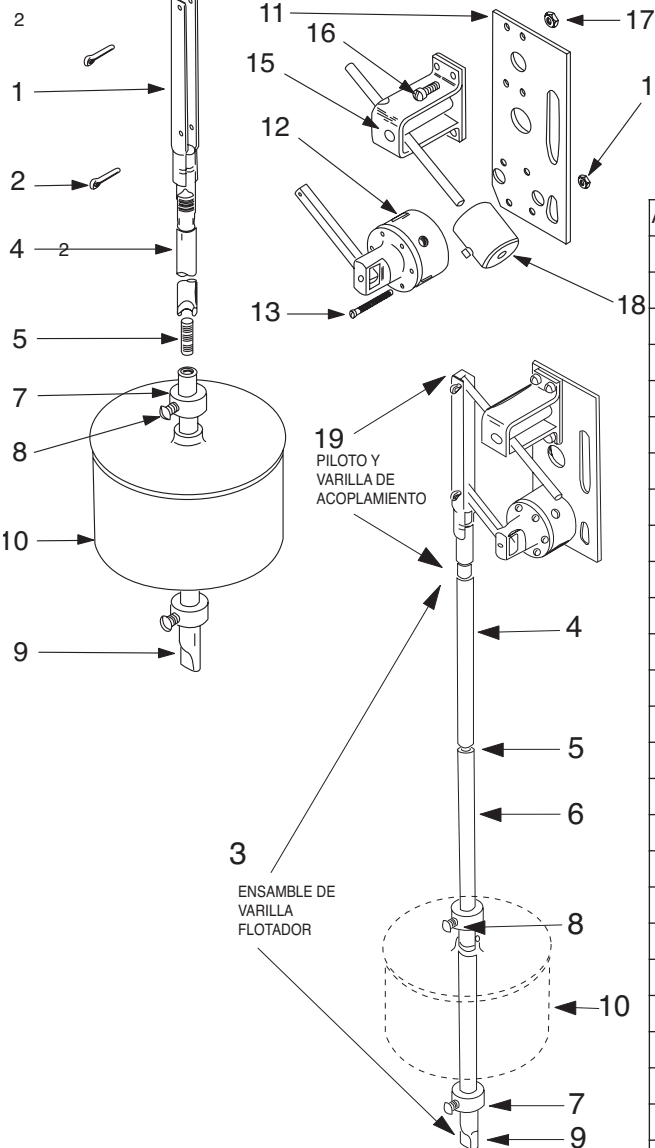

X46A



CK2



CV



X43



ART.	DESCRIPCIÓN
1	Varilla de acoplamiento
2	Pasadores de bronce
3	Ensamble de varilla flotador (2 pies)
	Ensamble completo partes 4 hasta la 9
4	Varilla superior (1 pie)
	varilla superior (2 pies)
5	Conector (necesario p/conectar las varillas) una por cada extensión
6	Extensión de Varilla flotador (1 pie)
	Extensión de Varilla flotador (2 pies)
7	Collarín tope (requiere 2 pzas)
8	Tornillos (uno para cada collarín)
9	Varilla Inferior (1 pie)
	Varilla inferior (2 pies)
10	Perilla flotador
11	Base y plato de montaje
12	Ensamble de piloto de control CF1-C1
13	Tornillo Maquinado 6/32x1 1/2"(requiere 6)
14	Tuerca hexagonal 6/32 (requiere 6)
15	Ensamble de varilla contrabalance
16	Tornillo maquinado 10/32x9/16"(requiere 4)
17	Tuerca hexagonal 10/32 (requiere 4)
18	Contrapeso (varia con el largo de la varilla incluye lote de tornillos)
19	Ensamble de piloto y varilla de acoplamiento
	CF1-C1, NO INCLUYE CONTRAPESO

Para manuales IOM mas detalles vaya a www.cla-val.com o contacte su distribuidor regional mas cercano.